



- ・プラスドライバー（ボルトの締め付けに使用）をご用意下さい。
- ・組立て作業は必ず2人以上で行って下さい。
- ・安全のため、床板の上に座ったまま作業をしないで下さい。

下記の金具が入っていることをお確かめ下さい
別注製品は個数が異なる場合があります。



ビス（短） 8個
対応ドライバー：JIS No.3



ビス（長） 2個 K-Dのみ
対応ドライバー：JIS No.3



開き止め金具 1本

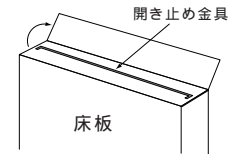

開き止め金具は床板の箱の内蓋に付属

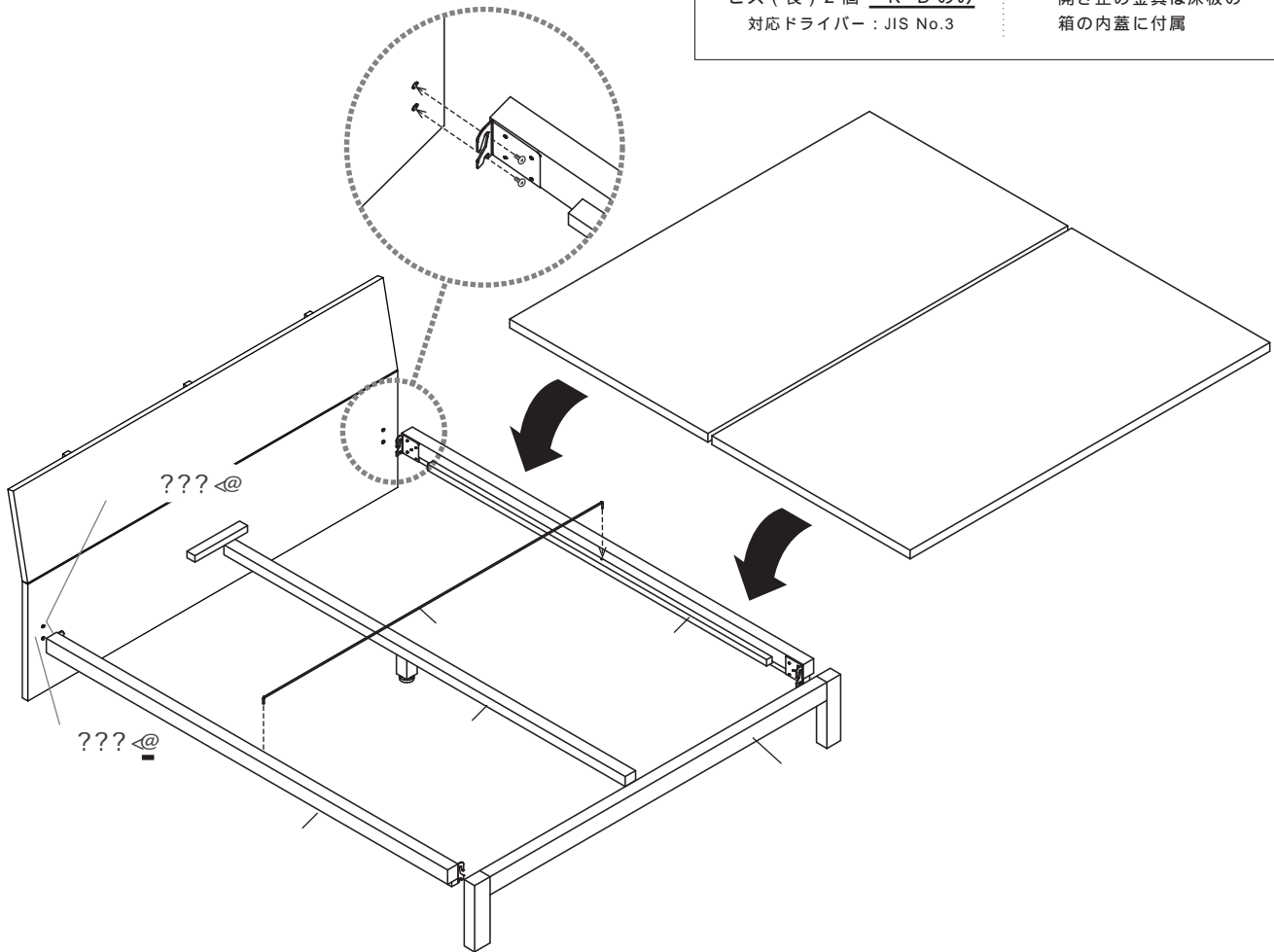

1. それぞれ本体に記載されている番号を合わせて、ヘッドボードの穴に サイドフレームのダボを差し込み、金具の位置を調整しビス（短）を上下軽めに締めておきます。
2. フットフレームと サイドフレームも同様に、それぞれ本体に記載されている番号を合わせて、ダボを穴に差し込み金具の位置を調整し、ビス（短）で軽めに上下を締め、組んだ後にしっかり締めて固定します。

[K-Dサイズは補助脚がつかます。]

3. 補助脚を ヘッドボード、フットフレームの棧木に下からビス（長）で固定します。
4. 開き止め金具を サイドフレームの棧木中央の穴に合わせて差し込みます。
5. 床板を乗せて完成です。



締めすぎ注意

割れの原因になるため
ビス固定の際は必ず手動で行い、
強く締めすぎないようにご注意ください。



安全にご使用いただく為に・・・ビスがゆるんでいないか定期的に確認し、ゆるんでいたら締め直して下さい。